



ToryodSMEs

Newsletter

สำนักงานส่งเสริมวิสาหกิจขนาดกลางและขนาดย่อม (สสว.) โดยความร่วมมือกับ มหาวิทยาลัยเกษตรศาสตร์ & สสวพ. สกว.

SMEs

เทคนิคการค้าขายสินค้าให้ร้ายวย

เมลดา เฟื่องฟู

สินค้าหลายชนิดที่วางขายในท้องตลาดแล้วไม่ประสบความสำเร็จ อาจมีสาเหตุมาจากผู้ผลิตไม่เข้าใจถึงความต้องการของผู้บริโภค ดังนั้นผู้ผลิตควรจะต้องมีความพยายามในการผลิตสินค้าให้ผู้บริโภคพึงพอใจ มิใช่ผลิตเพื่อแสวงหากำไรแต่เพียงอย่างเดียว การวางจำหน่ายสินค้าออกสู่ท้องตลาดผู้ผลิตควรมีความมั่นใจว่าสินค้ามีความโดดเด่น เนื่องจากในปัจจุบันตลาดมีการแข่งขันสูง และผู้บริโภคมีความรู้มากขึ้น

หนังสือ Purple Cow : Transform Your Business by Being Remarkable (การทำธุรกิจของคุณให้เป็นที่รู้จัก) แต่งโดย Seth Godin, ซึ่งกล่าวไว้ว่า การทำให้สินค้ามีความโดดเด่นมากกว่าสินค้าอื่นๆ ที่วางขายทั่วไปในท้องตลาด สินค้าต้องมีคุณภาพสูง ในระดับที่ผู้บริโภคพึงพอใจจนติดตลาดและเกิดการซื้อซ้ำ รวมถึงมีการนำไปแนะนำต่อ ต้องยอมรับว่าการแนะนำบอกต่อถึงคุณภาพของสินค้าเป็นปัจจัยหนึ่งในการทำให้ธุรกิจประสบความสำเร็จได้ เพราะเป็นวิธีการหนึ่งในการเพิ่มจำนวนลูกค้า นอกจากนั้นสินค้าควรมีความใหม่ โดดเด่นและไม่ซ้ำกับสินค้าอื่น วิธีการสร้างสินค้าให้โดดเด่นมี 6 วิธีการ ดังนี้

1. การทำงานเป็นทีม (teamwork) และให้มีการระดมความคิด (brainstorming) ว่าบริษัทของคุณจะขายสินค้าอะไร กลุ่มเป้าหมายคือใคร และทำอะไรให้กลุ่มเป้าหมายซื้อสินค้า และแนะนำสินค้าต่อไปยังคนอื่นด้วย

2. รู้กลุ่มลูกค้าที่ชัดเจน โดยมีการหาช่องทางกระจายเฉพาะ (segmentation) และเลือกที่จะขายสินค้าให้กับกลุ่มไหน ซึ่งไม่จำเป็นว่าจะต้องเป็นกลุ่มที่มีขนาดใหญ่มาก เพียงเป็นกลุ่มที่ชัดเจนเพื่อที่จะได้บริการได้อย่างทั่วถึง ซึ่งทำให้ลูกค้าเกิดความประทับใจและเกิดการบอกต่อแบบปากต่อปาก “word of mouth”

3. บริการลูกค้าอย่างสม่ำเสมอ ทำให้ลูกค้ารู้สึกอบอุ่นและประทับใจ

4. ให้ศึกษาคู่แข่งทางธุรกิจ ใครมีส่วนแบ่งตลาดมากที่สุด ศึกษาจุดอ่อน-จุดแข็ง หาวิธีการที่จะชนะคู่แข่ง และเสนอสินค้าในด้านที่ได้เปรียบคู่แข่ง อย่างไรก็ตามไม่ควรตำหนิคู่แข่งในด้านลบ ศึกษาคู่แข่งของสินค้า ส่วนแบ่งตลาด จุดอ่อน-จุดแข็ง หาข้อได้เปรียบของสินค้าและนำเสนอต่อลูกค้า

5. ผู้จัดหาวัตถุดิบ (supplier) ที่ดี ส่งผลให้สินค้าได้เปรียบคู่แข่งด้วย โดยผู้จัดหาวัตถุดิบควรจะเสนอวัตถุดิบราคาถูก คุณภาพดี และส่งสินค้าตรงเวลา

6. พัฒนาสินค้าใหม่ๆ เข้าสู่ตลาดอย่างสม่ำเสมอ โดยเน้นด้านนวัตกรรม (innovation) ด้วย เพื่อสินค้าจะได้มีความใหม่และเป็นการเพิ่มทางเลือกให้กับผู้บริโภคอีกด้วย

เห็นได้ว่า ในการสร้างความโดดเด่นให้สินค้าจำเป็นต้องทำการสืบค้น เพื่อหาข้อมูลนวัตกรรมของสินค้า แหล่งสืบค้นข้อมูลที่เข้าถึงง่าย และสืบค้นได้ปริมาณมากที่สุด



www.ku.ac.th

InnovationSME.com

Toryod.com

สสวพ. สกว
หน่วยประสานงาน
และพัฒนาประโยชน์
จากเอกสารสิทธิบัตร
เพื่อการวิจัยและพัฒนา

ในปัจจุบัน คือ การสืบค้นผ่านทางเว็บไซต์ต่างๆ ซึ่งเว็บไซต์ อินโนเวชั่น เอส เอ็ม อี ดอท คอม (www.innovationSME.com) ของสำนักงานส่งเสริมวิสาหกิจขนาดกลางและขนาดย่อม กำลังจัดทำระบบการสืบค้นและระบบฐานข้อมูลผลงานวิจัย และสิทธิบัตรจากทั่วโลก ที่สามารถจะเชื่อมโยงไปยังข้อมูลจากภาครัฐ ภาคเอกชน สถาบันการศึกษา และหน่วยงานวิจัยได้ สิทธิบัตรเป็นเอกสารที่บอกถึงข้อมูลเทคโนโลยีของสิ่งประดิษฐ์ที่มีสิ่งประดิษฐ์จำนวนมากที่มีการเปิดเผยข้อมูลกระบวนการผลิตทั้งหมดไว้ในเอกสารสิทธิบัตร ก่อนที่สิ่งประดิษฐ์นั้นจะออกสู่ตลาด ดังนั้นการสืบค้นข้อมูลเอกสารสิทธิบัตรจากฐานข้อมูลทั่วโลก จึงเป็นช่องทางหนึ่งที่ทำให้คุณทราบข้อมูลเทคโนโลยีหรือนวัตกรรมใหม่ๆ เพื่อใช้ในการปรับปรุงหรือพัฒนาสินค้า เพื่อเพิ่มทางเลือกให้ผู้บริโภค รวมถึงการเป็นผู้ผู้นำในตลาดได้ ซึ่ง ณ ตอนนี้ เว็บไซต์ ต่อยอด ดอท คอม (www.toryod.com) ได้รวบรวมลิงค์เพื่อสืบค้นสิทธิบัตรนานาชาติทั่วโลก โดยสามารถเข้าไปสืบค้นได้ที่ <http://www.toryod.com/aboutpatent.php> สิทธิบัตรนานาชาติมีจำนวนมาก (ประมาณ 50 ล้านเรื่อง) ดังนั้นจึงมีโปรแกรมที่ใช้ในการดึงข้อมูลเอกสารสิทธิบัตรนานาชาติ ครั้งละหลายร้อยหลายพันเรื่อง มาบันทึกเก็บไว้ในเครื่องคอมพิวเตอร์ ซึ่งทางเว็บไซต์ ต่อยอด ดอท คอม ได้ทำการรวบรวมโปรแกรมที่น่าสนใจที่ใช้ในการดึงข้อมูลเอกสารสิทธิบัตรนานาชาติ (Patent Downloader) ซึ่งทุกท่านสามารถเข้าไปศึกษาได้ใน <http://www.toryod.com/patentdownload.php> และได้แนะนำโปรแกรมสำหรับวิเคราะห์เอกสารสิทธิบัตรเพื่อทำแผนที่สิทธิบัตร

โดยนำเอกสารสิทธิบัตรที่ได้ Download ไว้มาทำการวิเคราะห์เทคโนโลยีของคู่แข่ง และหาช่องว่างของเทคโนโลยี ทำให้เห็นโอกาส ประหยัดเวลาในการคิด ทำให้สามารถพัฒนาสิ่งประดิษฐ์ใหม่ๆ ได้รวดเร็วยิ่งขึ้น โดยทางเว็บไซต์ ต่อยอด ดอท คอม (www.toryod.com) ได้รวบรวมโปรแกรมต่างๆ ที่น่าสนใจไว้ใน <http://www.toryod.com/patentanalysis.php>

อย่างไรก็ตาม SMEs ที่กำลังมองหาแนวทางในการสร้างผลิตภัณฑ์ให้มีความโดดเด่น สามารถขายสินค้าได้ ลองนำ 6 วิธีการของ [Seth Godin](#) ไปพิจารณาดูนะคะ รวมถึงลองเข้าไปสืบค้นสิทธิบัตรนานาชาติที่ทางเว็บไซต์ ต่อยอด ดอท คอม ได้ทำการรวบรวมลิงค์ และแนะนำโปรแกรมในการดึงข้อมูลและวิเคราะห์สิทธิบัตรไว้ให้ หากมีปัญหาจากการสืบค้นสามารถแจ้งมายังคณะผู้จัดทำ ToryodSMEs Newsletter และเว็บไซต์อินโนเวชั่น เอส เอ็ม อี (www.innovationSME.com) ได้คะ ในฉบับหน้าทางคณะผู้จัดทำจะขอเสนอโปรแกรมที่ใช้ในการดึงข้อมูลหรือทำการวิเคราะห์เอกสารสิทธิบัตรที่น่าสนใจตัวใหม่ๆ (ซึ่งเป็น free software ที่ไม่จำกัดข้อมูลในการ download) มาให้ลองใช้กัน ยังไงลองเข้าไปสืบค้นข้อมูลสิทธิบัตรดูนะคะ ไม่น่าว่าคุณอาจจะเห็นช่องทางหรือโอกาสในการทำธุรกิจก็ได้คะ.....



อินโนเวชั่น เอส เอ็ม อี
InnovationSME E
Innovation Commercialization Promotion Network
เครือข่ายส่งเสริมการนำนวัตกรรมไปใช้ในเชิงพาณิชย์

แนะนำเว็บไซต์ใหม่สำหรับผู้ประกอบการ SMEs ทุกท่าน
เว็บไซต์อินโนเวชั่น เอส เอ็ม อี www.innovationsme.com

การเพิ่มมูลค่าทางการตลาดของธุรกิจขนาดกลางและขนาดย่อม (SMEs) ด้วยทรัพย์สินทางปัญญา

ธนวรรณ วังใน

ทรัพย์สินทางปัญญา

(Intellectual Property : IP) เป็นการคุ้มครองทางด้านกฎหมายของสินค้าหรือบริการ โดยทรัพย์สินทางปัญญานี้สามารถเพิ่มมูลค่าของธุรกิจขนาดกลางและขนาดย่อม (SMEs) ด้วยการอนุญาตให้ใช้สิทธิ การขายหรือด้านการค้าของสินค้าหรือบริการ ซึ่งจะเพิ่มส่วนแบ่งตลาด และความแตกต่างระหว่างราคาซื้อ-ขายของแต่ละบริษัท

ในมุมมองของนักลงทุนและสถาบันการเงินต่างๆ สิทธิในทรัพย์สินทางปัญญาสามารถช่วยเพิ่มมูลค่าทางธุรกิจ SMEs ได้ โดยปัจจัยที่สำคัญในการใช้ทรัพย์สินทางปัญญา คือ ช่วยเพิ่มความสามารถในการแข่งขันของธุรกิจ SMEs ได้

ทรัพย์สินทางปัญญา - ธุรกิจ

ทรัพย์สินของบริษัทสามารถแบ่งออกเป็น 2 กลุ่ม ได้แก่

1. ทรัพย์สินทางกายภาพ หรือทรัพย์สินที่จับต้องได้ (Physical assets) เช่น สิ่งก่อสร้าง เครื่องจักร ทรัพย์สินทางการเงิน และโครงสร้างพื้นฐาน

2. ทรัพย์สินที่จับต้องไม่ได้ (Intangible assets) เช่น ความรู้และความคิดของบุคคล ยี่ห้อ การออกแบบความคิดสร้างสรรค์และนวัตกรรม

ตามแนวความคิดเดิม

ทรัพย์สินที่จับต้องได้ เป็นทรัพย์สินที่มีผลต่อการเพิ่มมูลค่าของบริษัทและมีผลต่อการแข่งขันในตลาดสินค้า แต่เมื่อไม่นานมานี้ เทคโนโลยีและเศรษฐกิจที่มีการเจริญเติบโตอย่างรวดเร็ว ส่งผลให้ทรัพย์สินประเภทจับต้องไม่ได้ กลายเป็นทรัพย์สินที่มีมูลค่ามากกว่าทรัพย์สินประเภทจับต้องได้ ซึ่งในปัจจุบันโรงงานขนาดใหญ่จะถูกแทนที่ด้วย software และนวัตกรรมทางด้านความคิด ซึ่งเป็นพื้นฐานที่สำคัญต่อการเจริญเติบโตของบริษัทต่างๆ ทั่วโลก การพัฒนานวัตกรรมและความคิดสร้างสรรค์จะเป็นกุญแจสำคัญในการเพิ่มความสามารถในการแข่งขันในตลาดสินค้าได้ ทั้งระดับภายในประเทศและระดับต่างประเทศ ดังนั้นผู้ประกอบการ SMEs ควรค้นหาวิธีการในการใช้ทรัพย์สินทางด้านความคิดให้ได้ผลดีที่สุด

ประเภทของทรัพย์สินที่จับต้องไม่ได้ซึ่งสามารถคุ้มครองได้ตามกฎหมายและมีสิทธิในทรัพย์สินทางปัญญา ได้แก่

1. กระบวนการพัฒนาสินค้าและกระบวนการผลิต โดยการจดสิทธิบัตรและการใช้ต้นแบบ

2. ศิลปะ วัฒนธรรม งานที่เกี่ยวข้องวรรณคดีและบทประพันธ์ รวมไปถึง

โปรแกรมคอมพิวเตอร์และการรวบรวมข้อมูลทางสถิติ โดยเป็นลิขสิทธิ์และสิทธิข้างเคียง

3. การออกแบบด้านความคิดสร้างสรรค์ รวมไปถึงการออกแบบวัตถุต่าง ๆ

4. สัญลักษณ์ต่างๆ มักเป็นการคุ้มครองเครื่องหมายทางการค้า และเครื่องหมายรับรอง นอกจากนี้ยังอาจรวมถึงสัญลักษณ์ด้านภูมิศาสตร์ด้วย

5. ไมโครชิป

6. หน่วยเงินตรา

7. ความลับทางการค้า



การคุ้มครองทรัพย์สินทางปัญญา – การลงทุน

การลงทุนที่เหมาะสมเป็นสิ่งสำคัญมากในการเพิ่มมูลค่าทางการตลาดของ SMEs โดยเฉพาะการลงทุนในด้านเครื่องมือ คุณลักษณะ การพัฒนาสินค้า การตลาดและการวิจัย ช่วยเพิ่มความมั่นคงด้านสถานะการเงินของบริษัท เช่น เพิ่มทรัพย์สินและความสามารถในการผลิตสินค้าในอนาคต และการได้รับทรัพย์สินทางปัญญาก็เช่นเดียวกัน ตลาดจะประเมินค่าของบริษัทจากทรัพย์สิน ขั้นตอนการดำเนินธุรกิจและผลกำไรได้ในอนาคต โดยผลกำไรได้ในอนาคตอาจพิจารณาจากการได้รับเอกสารสิทธิบัตร ปัจจุบันมีธุรกิจ SMEs มากมายที่สามารถเพิ่มมูลค่าทางการตลาดได้อย่างรวดเร็ว ซึ่งเป็นผลมาจากการได้รับการคุ้มครองจากสิทธิบัตร

เครื่องหมายทางการค้าและชื่อเสียงที่ดีของบริษัท จะช่วยเพิ่มมูลค่าของบริษัทและส่งผลให้ผู้บริโภคสนใจในสินค้าและบริการ ในทำนองเดียวกัน การลงทุนในการพัฒนาทรัพย์สินทางปัญญาที่ดี จะช่วยป้องกันคู่แข่ง และเพิ่มมูลค่าทางการตลาดของบริษัทและพัฒนาผลกำไรของของบริษัทในอนาคตได้

มูลค่าของทรัพย์สินทางปัญญา

หัวใจสำคัญของการคุ้มครองทรัพย์สินทางปัญญาในธุรกิจ SMEs คือ การทำให้ทรัพย์สินประเภทที่จับต้องไม่ได้รับสิทธิคุ้มครองแต่เพียงผู้เดียว ถึงแม้ว่าจะมีข้อจำกัดทางด้านช่วงเวลา ผู้ประกอบการ SMEs สามารถอ้างสิทธิความเป็นเจ้าของในทรัพย์สินทางปัญญาใช้ประโยชน์จากทรัพย์สินทางปัญญาให้ได้มากที่สุด

ถ้านวัตกรรมทางด้านความคิด การออกแบบความคิดสร้างสรรค์ และเครื่องหมายทางการค้าของผู้ประกอบการ SMEs ไม่ได้รับการคุ้มครองเป็นทรัพย์สินทางปัญญา ผู้ประกอบการอื่นสามารถนำข้อมูลนั้นไปใช้ได้โดยไม่ผิดกฎหมายและไม่มีการจำกัด ทำให้มีการแข่งขันสูง อาจมีการตัดราคา ทำให้ธุรกิจเสียหาย ไม่พอใจ ทำให้ธุรกิจนั้นมีโอกาสในการแข่งขันสูง สามารถเติบโตได้ดี แต่เมื่อมีการคุ้มครองตามสิทธิในทรัพย์สินทางปัญญาแล้ว จะช่วยเพิ่มมูลค่าของบริษัทและได้สิทธิในการคุ้มครอง โดยผู้ประกอบการอื่นๆ ไม่สามารถนำไปใช้ได้ในการค้า หรือไม่สามารถนำไปใช้ได้ถ้าไม่ได้รับการอนุญาต

ปัจจุบัน ผู้ประกอบการ นักลงทุน ตัวแทนตลาดหลักทรัพย์ และที่ปรึกษาด้านการเงินต่างๆ ได้ตระหนักถึงความสำคัญของทรัพย์สินทางปัญญามากขึ้น บริษัททั่วโลกรวมทั้งธุรกิจขนาดกลางและขนาดย่อมมองเห็นคุณค่าของทรัพย์สินทางปัญญา และได้เริ่มดำเนินการทางด้านเทคโนโลยีและตรวจสอบทรัพย์สินทางปัญญาแล้ว.....@@



การจดสิทธิบัตรทำให้สิ่งประดิษฐ์เป็นทรัพย์สินที่มีค่า ของธุรกิจขนาดกลางและขนาดย่อม (SMEs)

อิชยา ภูสิทธิกุล

หัวใจสำคัญในการประสบความสำเร็จในเชิงธุรกิจคือแนวคิดใหม่ๆ ซึ่งสามารถนำมาปรับใช้กับผลิตภัณฑ์และบริการ เพื่อเพิ่มประโยชน์ต่อธุรกิจขนาดกลางและขนาดย่อม ทรัพย์สินทางปัญญา (Intellectual Property: IP) เช่น เอกสารสิทธิบัตร ก็เป็นสิ่งที่สำคัญมากสำหรับการพัฒนาแนวคิด และสิ่งประดิษฐ์เพื่อเพิ่มการแข่งขันในเชิงธุรกิจ โดยที่ธุรกิจขนาดกลางและขนาดย่อมสามารถได้ประโยชน์จากลิขสิทธิ์ในเอกสารสิทธิบัตรเช่นกัน

เหตุผลที่ควรจดสิทธิบัตรของสิ่งประดิษฐ์ในธุรกิจขนาดกลางและขนาดย่อม

1. สิทธิแต่เพียงผู้เดียว เอกสารสิทธิบัตรจะให้สิทธิประโยชน์แก่ผู้ถือสิทธิในการประดิษฐ์แต่เพียงผู้เดียว นาน 20 ปี นับตั้งแต่วันที่ยื่นขอรับสิทธิบัตร

2. เพิ่มความเข้มแข็งทางด้านธุรกิจ เนื่องจากเอกสารสิทธิบัตรจะป้องกันไม่ให้ผู้อื่นนำไปใช้หรือผลิตในเชิงการค้า ดังนั้นสามารถลดคู่แข่งทางการตลาดและสร้าง ความเข้มแข็งทางด้านธุรกิจได้

3. ผลตอบแทนการลงทุนสูงขึ้น การจดเอกสารสิทธิบัตรจะทำให้ผู้ประกอบการได้รับผลตอบแทนการลงทุนเพิ่มสูงขึ้นทั้งในเรื่องของเงินและเวลาในการพัฒนาผลิตภัณฑ์ และนวัตกรรมใหม่ เนื่องจากผู้ทรงสิทธิในเอกสารสิทธิบัตรมีสิทธิแต่เพียงผู้เดียว ในการผลิตและจำหน่ายสิ่งประดิษฐ์ดังกล่าว

4. สามารถที่จะอนุญาตให้ใช้สิทธิบัตร (license) หรือขายสิ่งประดิษฐ์ได้ในกรณีที่ไม่ต้องการผลิตนวัตกรรมดังกล่าว ก็สามารถขายหรืออนุญาตให้ใช้สิทธิ (license) ให้แก่บริษัทอื่นได้ และเป็นรายได้ให้แก่บริษัทอีกทางหนึ่ง

5. สามารถเพิ่มอำนาจต่อรองทางการค้า

6. เพิ่มภาพลักษณ์ที่ดีแก่บริษัท เนื่องจากผู้ร่วมมือทางธุรกิจ นักลงทุน และผู้ถือหุ้น จะให้ความสำคัญกับเอกสารสิทธิบัตร โดยที่ผู้ประกอบการจะได้รับประโยชน์ในแง่ของการลงทุน การหาผู้ร่วมมือทางธุรกิจและการเพิ่มมูลค่าทางการตลาด และความแตกต่างระหว่างราคาซื้อและราคาขายของแต่ละบริษัท

ต่อยอดเทคโนโลยี สิทธิบัตรนานาชาติ แหล่งรวมสุดยอด คลังความรู้โลก www.toryod.com

เว็บไซต์ ต่อยอด ดอก คอบ

ผลเสียที่เกิดขึ้น ถ้าสิ่งประดิษฐ์ของคุณไม่มีการจดสิทธิบัตร

1. ผู้ประกอบการหรือบริษัทอื่นสามารถทำการจดสิทธิบัตรได้ ผู้ประกอบการหรือบริษัทที่ทำการจดสิทธิบัตรสิ่งประดิษฐ์เป็นคนแรกและได้รับจดทะเบียน จะเป็นผู้ถือสิทธิในเอกสารสิทธิบัตรนั้น แต่ถ้าไม่ทำการจดสิทธิบัตร ผู้ประกอบการหรือบริษัทอื่นที่ผลิตสิ่งประดิษฐ์คล้ายหรือเหมือนกับคุณ ก็สามารถจดเอกสารสิทธิบัตรและกีดกันบริษัทของคุณออกจากส่วนแบ่งทางตลาด โดยที่คุณอาจจะต้องเสียค่าสิทธิให้แก่ผู้ทรงสิทธิในสิทธิบัตรเรื่องนั้นๆ ด้วย

2. คู่แข่งจะได้รับประโยชน์จากสิ่งประดิษฐ์ของคุณ ถ้าสิ่งประดิษฐ์ในธุรกิจของคุณประสบความสำเร็จ อาจมีบริษัทคู่แข่งผลิตสิ่งประดิษฐ์เลียนแบบ โดยสามารถจะผลิตได้ในราคาถูก เนื่องจากไม่ต้องเสียค่าใช้จ่ายในการค้นคว้าและพัฒนาสิ่งประดิษฐ์ใหม่ๆ และสามารถเข้ามาแย่งส่วนแบ่งทางตลาดได้

3. ไม่สามารถมีรายได้จากการขายหรือจากการถ่ายทอดเทคโนโลยี โดยการอนุญาตให้ใช้สิทธิบัตรได้ ถ้าไม่มีทรัพย์สินทางปัญญาที่ไม่สามารถทำการถ่ายทอดเทคโนโลยีโดยมีสิทธิบัตรคุ้มครองได้ เนื่องจากการถ่ายทอดเทคโนโลยีโดยการอนุญาตให้ใช้สิทธิบัตรเป็นสิทธิของผู้ถือสิทธิ แต่ถ้าคุณทำการถ่ายทอดเทคโนโลยี โดยปราศจากเอกสารทรัพย์สินทางปัญญา อาจจะมีผู้ประกอบการหรือบริษัทอื่นนำสิ่งประดิษฐ์ของคุณไปใช้ได้ ดังนั้นการคุ้มครองทรัพย์สินทางปัญญา โดยเฉพาะในส่วนของเอกสารสิทธิบัตรจึงเป็นสิ่งที่สำคัญสำหรับธุรกิจขนาดกลางและขนาดย่อม

อย่างไรก็ตาม นวัตกรรมหรือเทคโนโลยีที่ไม่จดสิทธิบัตร อาจจะจดทะเบียนทางการค้า ซึ่งเป็น know how ที่สามารถเจรจาซื้อ-ขายได้ แต่เป็นการคุ้มครองที่ไม่แข็งแรง เนื่องจากผู้อื่นสามารถทำการลอกเลียนแบบไปใช้ได้ เนื่องจากไม่มีเอกสารสิทธิบัตร

นวัตกรรมและเทคโนโลยีที่ผลิตสินค้าออกวางจำหน่ายแล้ว ผู้อื่นเห็นสินค้าแล้วสามารถทำความเข้าใจและผลิตสินค้าลอกเลียนแบบได้ง่าย ควรจะทำการจดเอกสารสิทธิบัตรเพื่อป้องกันการลอกเลียนแบบ แต่ถ้านวัตกรรมและเทคโนโลยีที่ผลิตสินค้าออกวางจำหน่ายแล้ว ยากที่จะทำวิศวกรรมย้อนรอยหรือทำการลอกเลียนแบบ อาจเก็บไว้เป็นความลับทางการค้า ไม่ต้องนำไปจดเอกสารสิทธิบัตรแต่สามารถทำการจดทะเบียนทางการค้าได้ ซึ่งเป็นการเก็บรักษาความลับที่ดี...

ที่มา : http://www.wipo.int/sme/en/ip_business/importance/inventions.htm



วิธีการเริ่มต้นสู่ความเป็นเจ้าของ ธุรกิจ SMEs

ณัฐวรินทร์ หนูพันธ์

คุณพร้อมหรือยัง

ในแวดวงธุรกิจ ไม่มีอะไรรับประกันว่าทางไหนที่จะสามารถเลี้ยงอันตรวย จากการเริ่มลงมือทำธุรกิจ แต่คุณสามารถทำให้โอกาสในการประสบความสำเร็จมีมากขึ้น ด้วยการวางแผนงานที่ดี การเตรียมการที่ดี และการมองการณ์ไกล เริ่มโดยการประเมินจุดแข็งและจุดอ่อนโดยเจ้าของธุรกิจหรือผู้บริหาร และพิจารณาถึงปัญหาที่ตามมา

คุณเป็นผู้เริ่มต้นดำเนินการเองหรือไม่

มันแล้วแต่คุณว่าจะพัฒนาแผนงานนั้นอย่างไร จัดสรรเวลาอย่างไร ตลอดจนข้อปลีกย่อยต่างๆ

คุณจะร่วมมือกับบุคคลอื่นๆ

ได้อย่างดีได้อย่างไร

เจ้าของธุรกิจ จำเป็นต้องพัฒนาความสัมพันธ์ ทางด้านการงานกับบุคคลหลากหลายประเภท ประกอบด้วย ลูกค้า ผู้ผลิต ผู้จำหน่ายสินค้า คณะผู้ทำงาน นายธนาคาร และผู้เชี่ยวชาญในสาขาต่างๆ เช่น นักกฎหมาย นักบัญชี หรือ ที่ปรึกษา ถ้าธุรกิจของคุณต้องเข้าไปมีส่วนร่วมกับลูกค้าที่เอาแต่ใจ หรือ ผู้จำหน่ายสินค้าที่ไม่น่าไว้วางใจ หรือ พนักงานที่อารมณ์รุนแรง คุณสามารถรับมือได้หรือไม่

คุณมีความสามารถในการตัดสินใจได้ดีแค่ไหน

เจ้าของธุรกิจขนาดเล็กจะต้องมีการตัดสินใจอย่างรวดเร็วด้วยตัวเอง และอยู่ภายใต้ความกดดันเสมอๆ

คุณมีแรงกาย แรงใจ

(ความแข็งแกร่งทางด้านร่างกายและจิตใจ)

มากแค่ไหน

ในการแข่งขันทางธุรกิจ การเป็นเจ้าของธุรกิจมันอาจจะเป็นสิ่งที่น่าตื่นเต้น แต่มันก็เป็นงานที่หนักมากด้วยเช่นกัน คุณสามารถทำงาน 12 ชั่วโมงต่อวัน และทำงาน 6-7 วันต่อสัปดาห์ ในทุกๆ สัปดาห์ได้หรือไม่

คุณมีแผนงานและจัดตั้งองค์กรได้ดีแค่ไหน

จากการวิจัยพบว่า การขาดการวางแผนงานที่ดี เป็นสิ่งที่ทำให้ธุรกิจล้มเหลวมากที่สุด องค์กรที่ดีต่างๆ เช่น องค์กรการเงิน การคลัง การจัดการ และการผลิต สามารถช่วยให้คุณหลีกเลี่ยงหลุมพรางต่างๆ ที่จะทำให้ธุรกิจล้มเหลวได้

ธุรกิจจะส่งผลกระทบต่อ

ต่อครอบครัวของคุณได้อย่างไรบ้าง

เริ่มจาก ช่วง 2-3 ปีแรก ในการเริ่มต้นธุรกิจ จะมีผลกระทบต่อครอบครัวในแง่ที่ไม่สู้ดีนัก มันเป็นเรื่องสำคัญมาก สำหรับการที่จะทำให้สมาชิกในครอบครัวได้รับรู้ ว่าจะสามารถคาดหวังอะไรกับคุณได้บ้างหรือคุณสามารถทำให้พวกเขาเชื่อมั่นในคุณได้แค่ไหน เพื่อที่พวกเขาจะช่วยเหลือคุณในช่วงเวลานั้น ซึ่งอาจจะเกิดความยุ่งยากทางการเงินจนกว่าธุรกิจจะกลายเป็นผลกำไร ซึ่งอาจจะใช้ระยะเวลาหลายเดือนหรือหลายปี คุณจะต้องปรับตัวให้มีการใช้จ่ายอย่างประหยัดมากขึ้น



ทำไมธุรกิจขนาดเล็กจึงเกิดความล้มเหลว

ความสำเร็จทางธุรกิจไม่มีความแน่นอน มันไม่ได้ขึ้นอยู่กับโชคชะตา แม้ว่าจะมีไม่มากที่ไม่เคยเกิดความเสียหายในธุรกิจ มันขึ้นอยู่กับระยะเริ่มต้น เริ่มจากการมองการณ์ไกลของเจ้าของธุรกิจ และการจัดตั้งองค์กร แต่อย่างไรก็ตาม ก็ไม่มีอะไรสามารถรับประกันได้ว่าประสบความสำเร็จเสมอไป

ในหนังสือการบริหารธุรกิจขนาดเล็ก Michael Ames ได้ให้เหตุผล การล้มเหลวของธุรกิจขนาดเล็กไว้ว่า

- | | |
|---|-------------------------------------|
| 1. ขาดประสบการณ์ | 2. ขาดแคลนทุนทรัพย์ |
| 3. ทำเลที่ตั้งไม่ดี | 4. ขาดแคลนการจัดการกับสินค้าที่ดี |
| 5. ขาดความเชื่อถือในการจัดการ | 6. การลงทุนที่มากเกินไปจนความจำเป็น |
| 7. นำเงินในกองทุนสำหรับธุรกิจไปใช้ส่วนตัว | 8. การขยายตัวอย่างรวดเร็วเกินไป |
| 9. เกิดการแข่งขัน | 10. ยอดการขายต่ำ |

มูลเหตุของการล้มเหลวของธุรกิจขนาดเล็ก ที่นอกเหนือจากข้างต้นดังนี้

การประเมินค่าความยากในการเริ่มต้นทางธุรกิจต่ำเกินไปคือ ปัญหาใหญ่ในการเผชิญหน้ากับการเป็นผู้บริหาร อย่างไรก็ตามความสำเร็จจะเป็นของคุณ ถ้าคุณมีความอดทน มีความตั้งใจที่จะทำงานหนัก และค่อยๆ ก้าวไปที่ละขั้น

และยิ่งไปกว่านั้น มันเป็นเรื่องจริง ที่หลายๆ มูลเหตุ ไม่ได้เกิดจากเจ้าของธุรกิจ แต่เกิดจากตัวบุคคลหรือลูกจ้างนั่นเอง

- คุณอาจจะเป็นหัวหน้า
- การทำงานหนัก และ ทำงานหลายชั่วโมงจะนำมาซึ่งผลประโยชน์กับคุณโดยตรง และ อาจเพิ่มผลกำไรให้กับบางคนอีกด้วย
- การเสี่ยงทางธุรกิจแบบใหม่ นำตื่นเต้ๆ พอๆ กับ การเสี่ยงภัย

ที่มา : http://www.sba.gov/starting_business/startup/areyouready.html

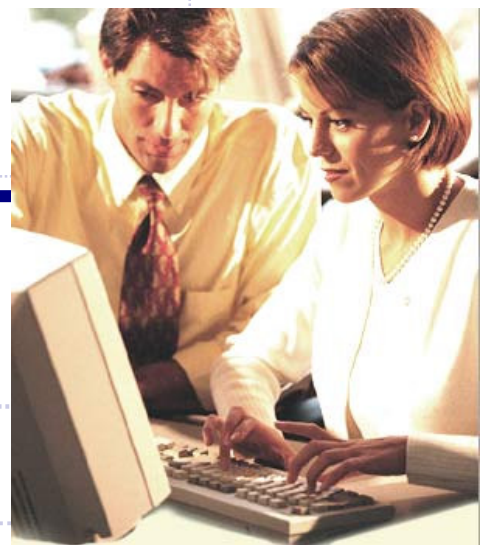

พื้นฐานสำคัญในการเริ่มต้น

ก้าวแรก

การเริ่มต้นและการจัดการธุรกิจจะก่อให้เกิดแรงจูงใจและพรสวรรค์ มันยังก่อให้เกิดการค้นคว้าวิจัยและการวางแผนด้วย แม้ว่าการผิดพลาดในช่วงเริ่มแรกไม่ได้ร้ายแรงอะไรมาก แต่มันก็ทำให้เรามีประสบการณ์ที่จะแก้ไขปัญหามากขึ้น และการทำงานหนักก็ได้ผลกำไรกลับคืนมา ใช้เวลาในการสำรวจและประเมินผลธุรกิจและเป้าหมายของคุณ หลังจากนั้นใช้ข้อมูลที่ได้มาไตร่ตรองอย่างรอบคอบเกี่ยวกับแผนงานทางธุรกิจ มันจะสามารถช่วยให้คุณไปถึงเป้าหมายที่ตั้งใจไว้ได้

การพัฒนาแผนการธุรกิจ มันจะทำให้คุณต้องคิดทบทวนเกี่ยวกับปัญหาสำคัญบางอย่าง ที่คุณอาจจะมองข้ามไป และมันจะกลายเป็นเครื่องมืออันทรงคุณค่าในการเพิ่มสินทรัพย์ให้กับธุรกิจของคุณ และจะช่วยในการวัดผลสำเร็จที่สำคัญอย่างหนึ่งอีกด้วย

การเริ่มต้น

1. ตั้งเหตุผลที่คุณต้องการเริ่มต้นทำธุรกิจ เหตุผลต่างๆ ไปที่จะเริ่มต้นทำธุรกิจ คือ

- มีความสามารถในการบริหาร
- มีอิสระทางการเงิน

2. กำหนดธุรกิจที่เหมาะสม ลองตั้งคำถามกับตัวเองว่า



- ชอบทำอะไร ในเวลาที่มีอยู่
- ทักษะอะไรที่เคยเรียนมาหรือได้พัฒนามาแล้ว
- คิดว่าตัวเองเก่งทางด้านไหน
- ได้รับการสนับสนุนจากครอบครัวหรือเปล่า
- จะใช้เวลาอันยาวนานแค่ไหนที่จะทำให้ธุรกิจประสบความสำเร็จ

3. ระบุช่องทางในการทำธุรกิจ ทำการศึกษาและตอบคำถามเหล่านี้

- สนใจที่จะทำธุรกิจอะไร
- สินค้าหรือบริการอะไรที่จะนำออกไปขาย
- ความคิด สามารถเป็นจริงได้หรือไม่ และเป็นที่ต้องการหรือเปล่า
- การแข่งขันของเราคืออะไร
- อะไรคือผลประโยชน์ของธุรกิจ
- สามารถจัดส่งบริการที่ดีกว่าได้หรือเปล่า
- สามารถสร้างความต้องการเพื่อธุรกิจได้หรือเปล่า

4. ก้าวสุดท้าย ก่อนที่จะพัฒนาแผนการ คือ การตรวจสอบรายชื่อ ก่อนที่จะเริ่มต้นธุรกิจ แล้วตอบคำถามเหล่านี้

- อะไรคือทักษะและประสบการณ์ที่จะนำมาประกอบธุรกิจ
- โครงสร้างอะไรทางกฎหมายที่เราจะนำมาใช้
- จะเก็บรักษาคำบันทึกข้อมูลทางธุรกิจของบริษัทได้อย่างไร
- อะไรที่ต้องการ ที่จะได้รับในการประกันภัย
- อุปกรณ์ หรือ สิ่งของอะไรบ้างที่ต้องการใช้
- จะสามารถตอบแทนตัวเองได้อย่างไร
- อะไรคือทรัพยากรของบริษัท
- อะไรคือแหล่งเงินทุนที่ต้องการ
- ทำเลที่ตั้งอยู่ที่ใด
- ชื่อของธุรกิจคืออะไร

 คำตอบของคุณจะช่วยให้คุณเห็นภาพรวมได้มากขึ้น และการค้นคว้าแผนการทางธุรกิจที่ดี จะมีประโยชน์ต่อธุรกิจเป็นอันมาก ขอขอบคุณค่ะ 

ที่มา : http://www.sba.gov/starting_business/startup/basics.html

ขอเชิญร่วมชมนิทรรศการในงาน

ตลาดนัดนวัตกรรม 2549 - InnoMart 2006

วันที่ 21-24 กันยายน 2549 ณ รอยัลพารากอน ฮอลล์ ชั้น 5 สยามพารากอน



พบกับ... สุดยอดผลงานนวัตกรรม
และผลงานสิ่งประดิษฐ์อีกนับพันชิ้นที่รอการลงทุนจากท่าน !!

ครั้งแรกและครั้งเดียวกันในการพลิกกำลังร่วมกันของสามหน่วยงานสุดยอด

สำนักงานคณะกรรมการวิจัยแห่งชาติ (วช.) - INVENTION

สำนักงานนวัตกรรมแห่งชาติ (สนช.) - INNOVATION

สำนักงานส่งเสริมวิสาหกิจขนาดกลางและขนาดย่อม (สสว.) - INVESTMENT

เพื่อเป็นประตูลู่การสร้างสรรค์ธุรกิจนวัตกรรม โดยเป็นการสร้างโอกาสด้านการค้า การลงทุน และการพัฒนาผลงานวิจัย
และสิ่งประดิษฐ์สู่การดำเนินธุรกิจนวัตกรรมในเวทีโลก

งาน "ตลาดนัดนวัตกรรม 2549" (InnoMart 2006) เป็นการจัดงานแสดงสุดยอดผลงานสิ่งประดิษฐ์ที่คิดค้นโดยคนไทย
และผลงานนวัตกรรมชั้นเลิศที่ประสบความสำเร็จในการดำเนินธุรกิจ รวมถึงช่องทางด้านการเงินของภาครัฐ และเป็นก้าวแรกของการ
ประกาศศักยภาพของประเทศไทยในการพัฒนาผู้ประกอบการนวัตกรรมเพื่อปูทางไปสู่การเป็นนักนวัตกรรมระดับชั้นนำของโลก
พร้อมไปกับการสร้างโอกาสด้านการขยายตลาดและการขยายการลงทุนในระดับภูมิภาคต่อไป

สอบถามรายละเอียดเพิ่มเติมได้ที่ : สำนักงานนวัตกรรมแห่งชาติ กระทรวงวิทยาศาสตร์และเทคโนโลยี

73/1 ถนนพระรามที่ 6 แขวงทุ่งพญาไท เขตราชเทวี กรุงเทพฯ 10400 โทรศัพท์ 02-644-8000 โทรสาร 02-644-8444

Website : <http://www.nia.or.th/innomart/> , E-mail : info@nia.or.th



NIA
สำนักงานนวัตกรรมแห่งชาติ



InnoMart
ตลาดนัดนวัตกรรม

21 - 24 กันยายน 2549 • www.nia.or.th/innomart

เทคโนโลยีที่น่าสนใจจากเอกสารสิทธิบัตรนานาชาติ

การประดิษฐ์กล่องบรรจุภัณฑ์ที่มีที่เปิดฝาขวด

หมายเลขสิทธิบัตร US6295894

กล่องบรรจุภัณฑ์นี้ เหมาะสำหรับบรรจุขวดเครื่องดื่มที่เป็นฝาเกลียว เนื่องจากกล่องบรรจุภัณฑ์ประกอบไปด้วย ตัวกล่องที่มีหูหิ้ว และที่เปิดฝาขวดซึ่งทำจากวัสดุที่แม่เหล็ก

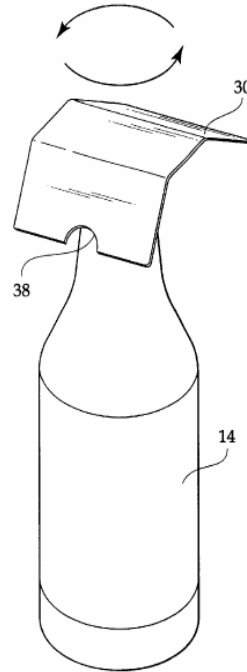
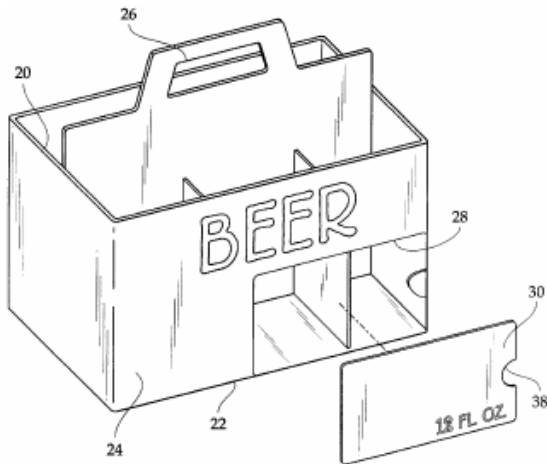





ไบโอพลาสติกที่ทำจากเซลลูโลสและพลาสติกซึ่งมีความทนทานและราคาถูก

หมายเลขสิทธิบัตร US2003046772

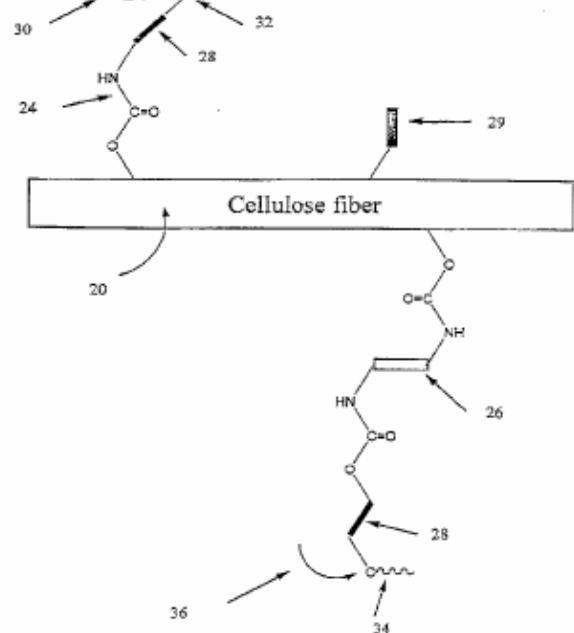
วัสดุดังกล่าวมีลักษณะเป็นเส้นใยที่มีรูพรุน มีโครงสร้างขนาดเล็กมาก และมีด้านที่สามารถทำปฏิกิริยาได้ (reactive site) ในการทดลองนี้ วัสดุดังกล่าวถูกเติมสารละลายอินทรีย์ที่มีความหนืดต่ำ ประกอบไปด้วย ตัวทำละลายอินทรีย์ เรซินที่ไม่อิ่มตัวที่ประกอบด้วยไอโซไซยาเนต และมีการเติมสารประกอบอื่นๆ สารประกอบที่มีการผสมของวัสดุที่มีรูพรุนและเรซิน สามารถขึ้นรูปได้หลายวิธีขึ้นอยู่กับวิธีการผสมและการหล่อขึ้นรูป วัสดุที่มีรูพรุนนี้อาจได้มาจากเซลลูโลส ลิกนิน เซรามิกสังเคราะห์ ผงของโลหะที่มีขนาดเล็ก ดินขาว เส้นใยชีวภาพ และผงของสารตั้งต้นทางชีวภาพ หรือส่วนผสมของสิ่งเหล่านั้น เรซินอาจเป็นโพลีเมอร์ซึ่งบริสุทธิหรือของเหลือใช้จากครัวเรือนหรืออุตสาหกรรม และเป็นได้ทั้งโพลีเมอร์แบบ thermoplastic และ thermosettings

organic peroxide



-  isocyanate polymer
-  unsaturated polyester resin
-  polystyrene

การผลิตไส้กรอกผัก

หมายเลขสิทธิบัตร CN1385096

วิธีการผลิตทำไส้กรอกผัก ซึ่งประกอบไปด้วยส่วนผสมต่างๆ โดยที่มีผักเป็นวัตถุดิบหลักผสมรวมกับเห็ด และสารปรุงแต่งอื่นๆ โดยมีอัตราส่วน ดังนี้ ผัก 20-40%, แป้งสาลี (Wheat flour) 10-20%, แป้ง (starch) 5-10 %, เนื้อ 0-10 %, เห็ด 0-10 %, น้ำมันพืช 1-3 %, น้ำ 1-3%, เกลือ 0.5-1.5%, ผงชูรส 0.5-1.5%, ซิง 0.1-0.5%, ต้นหอม 0.5-1.5% และสารปรุงแต่งกลิ่น 0.1-1%

การพัฒนาวิธีการผลิต ผลิตภัณฑ์เครื่องดื่มธัญพืช

หมายเลขสิทธิบัตร GB431804

ขั้นตอนการเตรียมธัญพืชก่อนเข้าสู่กระบวนการสกัด เตรียมได้โดยการนำธัญพืชที่ผ่านการคั่วแล้ว มาผสมกับ Saccharine และบดให้แตกเล็กน้อย จนสุดท้ายมีความหนาประมาณ 0.001 นิ้ว ซึ่งทำให้ง่ายต่อกระบวนการสกัดด้วยตัวทำละลายหรืออาจผสมด้วยน้ำตาลอ้อย และบดด้วยลูกกลิ้งร้อนก็ได้ นอกจากนี้ธัญพืชที่แข็งหรือหยาบสามารถทำให้นุ่มด้วยการพ่นน้ำหรือกลิ้งบนภาชนะที่มีความชื้นก่อนผ่านขั้นตอนการบดด้วยลูกกลิ้งร้อนเพื่อทำให้เกิดความอ่อนตัว

กระบวนการผลิต Decaffeinated Tea

หมายเลขสิทธิบัตร AU7637981

การผลิต Black Tea โดยทำให้มีปริมาณคาเฟอีนลดลง มีวิธีการ ดังนี้

1. เติมน้ำลงใน Black Tea เพื่อเพิ่มความชื้นและทำลายโครงสร้างของคาเฟอีน
2. สกัดชาด้วยตัวทำละลายไฮโดรคาร์บอนที่เดือดเล็กน้อย ซึ่งสามารถจับกับสารประกอบที่ให้กลิ่นรสของชา แต่ไม่จับกับคาเฟอีน
3. แยกชาที่สกัดได้ออกจากตัวทำละลาย

วิธีการในการสกัดชา

หมายเลขสิทธิบัตร JP2006042625

การผลิตชาเพื่อให้มีปริมาณกรดกลูตามีนเพิ่มขึ้น ซึ่งกรดนี้มีผลต่อความอร่อยของชา ทำให้ชามีรสชาติดี มีความอร่อยเพิ่มขึ้น รวมถึงมีความฝาด รสขม หรือกลิ่นและรสที่ไม่ต้องการลดลง ขั้นตอนวิธีการผลิต ประกอบด้วย การทำปฏิกิริยาของชาวัตถุดิบและเอนไซม์กลูตามิเนส (Glutaminase) ในระหว่างกระบวนการสกัดหรือหลังจากการสกัด Theanine สามารถที่จะเปลี่ยนเป็นกรดกลูตามิค ถึงแม้ว่าจะมีตัวยับยั้ง เช่น catechin ทำให้ได้ผลิตภัณฑ์ชาที่มีรสชาติอร่อยและเหมาะสำหรับดื่ม

โครงการศึกษาผลงานวิจัยและสิทธิบัตรเพื่อต่อยอดในเชิงพาณิชย์ สสว-มก

ขอเชิญผู้ที่สนใจ และมีความพร้อมในการทำธุรกิจ ใน 8 กลุ่มธุรกิจ ดังนี้

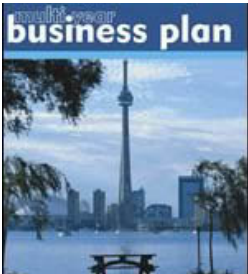

BUSINESS PLAN

1. กลุ่มพลังงานทดแทน พลังงานลม โซลาร์เซลล์ แก๊สโซฮอลล์
2. กลุ่มพลังงานก๊าซ NGV
3. กลุ่มพลาสติกชีวภาพ (Bioplastic)
4. กลุ่มอุตสาหกรรมอาหาร
5. กลุ่มผู้ประกอบการผลิตภัณฑ์ข้าวและข้าวแปรรูป
6. กลุ่มเทคโนโลยีสะอาด (กระดาศสา)
7. กลุ่มผลิตภัณฑ์ทดแทนการนำเข้า
8. กลุ่มอุตสาหกรรมแปรรูปจากยางพารา



เข้าร่วมโครงการศึกษาผลงานวิจัยและสิทธิบัตรเพื่อต่อยอดในเชิงพาณิชย์ สสว-มก
และทำแผนธุรกิจ (Business Plan)

โดยมีเจ้าหน้าที่ให้คำปรึกษาและช่วยเหลือในการจัดทำแผนธุรกิจ

สอบถามรายละเอียดและติดต่อได้ที่ :

อ.ปราโมทย์ ธรรมรัตน์

ห้อง 927 ชั้น 9 ตึกอมรมภูมิรัตน์ สถาบันคั้นคว่าและพัฒนาผลิตภัณฑ์อาหาร ม.เกษตรศาสตร์

โทร 02-942 8629 ต่อ 626 , 908

โทรสาร 02-9428629 ต่อ 309

เว็บไซต์ อินโนเวชั่น เอส เอ็ม อี ดอท คอม (www.innovationSME.com)

เว็บไซต์ ต่อยอด ดอท คอม (www.toryod.com)

E-mail : ifrpmt@yahoo.com



www.tpa.or.th

สมาคมส่งเสริมเทคโนโลยี (ไทย-ญี่ปุ่น)

Technology Promotion Association (Thailand-Japan)

มีวัตถุประสงค์เพื่อส่งเสริมความรู้และนำเทคโนโลยีใหม่ ๆ

มาเผยแพร่และถ่ายทอดให้แก่บุคลากรไทย

เพื่อสร้างความเจริญก้าวหน้าทางเศรษฐกิจและอุตสาหกรรมของประเทศ

คุยกับ บก.

สวัสดีค่ะ ท่านผู้อ่านทุกท่าน

จดหมายข่าว ต่อยอด เอส เอ็ม อี (ToryodSMEs Newsletter) ภายใต้การสนับสนุนของสำนักงานส่งเสริมวิสาหกิจขนาดกลางและย่อม (สสว.) กลับมาพบกับท่านผู้อ่านอีกครั้งเป็นฉบับที่ 2 แล้วค่ะ ซึ่งในฉบับนี้ เราได้รวบรวมบทความดีๆ หลายเรื่อง ประกอบไปด้วย เรื่อง เทคนิคการค้าขายสินค้าให้จ๋าวย, การเพิ่มมูลค่าทางการตลาดของธุรกิจขนาดกลางและขนาดย่อม (SMEs) ด้วยทรัพย์สินทางปัญญา, การจดสิทธิบัตรทำให้สิ่งประดิษฐ์เป็นทรัพย์สินที่มีค่าของธุรกิจขนาดกลางและขนาดย่อม (SMEs) และวิธีการเริ่มต้นสู่ความเป็นเจ้าแก่ธุรกิจ SMEs และพื้นฐานสำคัญในการเริ่มต้น ซึ่งกล่าวถึงเทคนิค และวิธีการเริ่มต้นการทำธุรกิจ SMEs ตลอดจนแสดงให้เห็นถึงความสำคัญของสิทธิบัตร และการคุ้มครองสิ่งประดิษฐ์ของเราโดยการจดสิทธิบัตร ซึ่งนับว่าเป็นประโยชน์ต่อธุรกิจ SMEs ของทุกท่าน จึงอยากให้ทุกท่านเห็นความสำคัญ และหาแนวทางการคุ้มครองธุรกิจของคุณ

ซึ่งจะพบได้ว่ามันไม่ใช่เรื่องง่ายที่จะคิดคุ้มครองความคิดของเรา แต่สำหรับการทำธุรกิจมันเป็นเรื่องที่จำเป็นมาก นักธุรกิจจำนวนมากมีความคิดในการผลิตสินค้าหรือบริการใหม่ๆ ขึ้น แต่มองข้ามหรือไม่สนใจที่จะคุ้มครองความคิดของตัวเอง ทำให้ในเวลาต่อมา พบว่า มีความคิดที่เหมือนกับเราเกิดขึ้นในท้องตลาด ก่อนที่เราจะได้ลงมือทำผลิตภัณฑ์ตามความคิดของเรา เมื่อถึงเวลานั้น มันก็สายเกินไปสำหรับเราที่จะได้รับประโยชน์จากความคิดนั้น

ความคิดสามารถเกิดขึ้นได้ง่าย ในทุกที่ทุกเวลา แต่นักประดิษฐ์จำนวนมากมองว่าเป็นเรื่องยาก มันจำเป็นต้องใช้ความรู้ เวลา เงิน และความพยายามในการขัดเกลาความคิด เพื่อให้ได้สิ่งประดิษฐ์ที่สามารถนำมาใช้งานได้ การเปลี่ยนแปลงการประดิษฐ์ให้กลายเป็นนวัตกรรมใหม่ๆ เช่น ผลิตภัณฑ์ใหม่ๆ ที่ได้รับการยอมรับในตลาดสามารถเกิดขึ้นได้จากความพยายาม และอาจจะมาจากการมีโชคช่วยด้วยในบางครั้ง ในบางกรณี อาจมีอุปสรรคเกิดขึ้นในการคิดค้นนวัตกรรมใหม่ๆ แต่เราสามารถเอาชนะปัญหาและอุปสรรคเหล่านั้น จากการวางแผนที่ดี และการสนับสนุนที่ดีจากสิ่งอื่นๆ รวมอยู่ด้วย

ในแต่ละปี ผลงานของนักประดิษฐ์และนักนวัตกรรมจำนวน 100 คน ใน 1,000 คน ได้รับการคุ้มครองจากสิทธิบัตร สำนักสิทธิบัตรอเมริกา เครื่องหมายการค้า และลิขสิทธิ์ อย่างไรก็ตาม มันเป็นเรื่องยากที่จะตัดสินใจว่าสิ่งประดิษฐ์ที่เกิดขึ้นนั้นเหมาะสมที่จะได้รับการคุ้มครองแบบใดจากทั้ง 3 แบบที่ได้กล่าวมา แม้ว่าผลิตภัณฑ์และบริการที่เกิดขึ้นนั้น อาจต้องการการคุ้มครองทั้งสิทธิบัตร เครื่องหมายการค้า และลิขสิทธิ์ ซึ่งการคุ้มครองแต่ละประเภทยังมีความแตกต่างในการคุ้มครองผลงานเหล่านั้น

สิทธิบัตร เครื่องหมายการค้า และลิขสิทธิ์ เป็นที่รู้จักกันเป็นอย่างดีว่าเป็นความคิดที่เกิดขึ้นจากนักประดิษฐ์ และคล้ายกับความลับทางการค้า ซึ่งรวมหมายถึงทรัพย์สินทางปัญญา บริษัทส่วนใหญ่มีความตื่นตัวทางด้านทรัพย์สินทางปัญญา เมื่อมีการประดิษฐ์ผลิตภัณฑ์ใหม่ๆ ขึ้น จึงพยายามหาทางคุ้มครองผลิตภัณฑ์เหล่านั้น เพื่อให้เป็นทรัพย์สินทางปัญญาของเรา



ประชาชนจำนวนมากยังไม่ตระหนักถึงความสำคัญทางด้านทรัพย์สินทางปัญญา ตัวอย่าง บางความเชื่อเหล่านั้น กล่าวว่า ผลิตภัณฑ์ต่างๆ สามารถจดสิทธิบัตรได้อย่างง่าย และสามารถประสบความสำเร็จได้อย่างสูงในท้องตลาดทั่วไป ดังนั้น พวกเขาอาจต้องจ่ายเงินจำนวนหลาย 1,000 ดอลลาร์ เพื่อให้ได้รับสิทธิแต่เพียงผู้เดียวในตลาด ทำให้ไม่มีใครต้องการหรือพยายามที่จะซื้อผลิตภัณฑ์เหล่านั้นไป ประชาชนบางส่วนจึงอาจตัดสินใจว่าทรัพย์สินทางปัญญาไม่ใช่ของมีค่าที่จะต้องคุ้มครอง ซึ่งเป็นความคิดที่ผิดอย่างมหันต์

ประชาชนบางส่วนอาจจะไม่สนใจที่จะคุ้มครองสิทธิของพวกเขา ดังนั้น จึงต้องพยายามหาทางป้องกันเพื่อที่จะหลีกเลี่ยงการละเมิดจากบุคคลอื่น ซึ่งสิ่งเหล่านี้สมควรได้รับการคุ้มครองการคัดลอกมากที่สุด บางครั้งอาจเกิดการคัดลอกขึ้นได้ เนื่องจากไม่สามารถคุ้มครองได้ทั้งหมด แต่วิธีการป้องกันการละเมิดสิทธิจากผู้อื่นอย่างง่ายที่สุด คือ เราจะต้องออกแบบผลิตภัณฑ์หรือบริการอย่างละเอียดที่สุด เพื่อไม่ให้บุคคลอื่นสามารถลอกเลียนแบบได้ง่ายๆ เพียงเท่านั้น ทุกท่านก็จะสามารถคุ้มครองแนวความคิดที่ท่านคิดขึ้นได้แล้วค่ะ

หากมีคำถาม ข้อเสนอแนะ หรือต้องการข้อมูลเพิ่มเติม และที่สำคัญเรายังต้องการนักเขียนบทความดีๆ ซึ่งเป็นประโยชน์ต่อการประกอบธุรกิจ SMEs เข้ามาร่วมเป็นส่วนหนึ่งในจดหมายข่าวต่อยอด เอส เอ็ม อี อยู่นะคะ

ซึ่งท่านที่สนใจสามารถติดต่อกับเราได้ทั้ง 0-2942-8629 ต่อ 908,626

แล้วพบกันใหม่ฉบับหน้าค่ะ.....ปรีชาติ จันทโชติ

(bulinno@yahoo.com)



- ผู้สนับสนุน :** สำนักงานส่งเสริมวิสาหกิจขนาดกลางและขนาดย่อม (สสว.) www.sme.go.th
โครงการเครือข่ายส่งเสริมการนำนวัตกรรมไปใช้เชิงพาณิชย์ สสว.
- ที่ปรึกษา :** จิตรภรณ์ เตชะชาญ, เจษฎา แก้วกัลยา, พีรเดช ทองอำไพ, สุธีระ ประเสริฐสรรพ, วารุณี วารัญญานนท์, ทรงศักดิ์ สุวิทย์พันธุ์, วีระศักดิ์ ไม้วัฒนา
- คณะผู้จัดทำ :** ปราโมทย์ ธรรมรัตน์, ปรีชาติ จันทโชติ, เมลดา เฟื่องฟู, ธนวรรณ วังไ, กษมาพร ปัญธิบุตร, อธิชา ภูสิทธิกุล, นิสากกร วรอุฒยานันท์, ณัฐนันท์ หนูนันท์, เกษชญา มีความสุข, ไพโรจน์ ภูต้อง, ปุณณมาศ ธรรมรัตน์, คม ธรรมรัตน์, นงนุช พวงเกาะ, สมควร มรรณทัต
- สถานที่ติดต่อ :** โครงการศึกษามูลงานวิจัยและสิทธิบัตรเพื่อต่อยอดในเชิงพาณิชย์ สสว-มก
หน่วยสร้างสำนักและพัฒนาประโยชน์จากเอกสารสิทธิบัตรเพื่อการวิจัยและพัฒนา (สสพ. สกว.)
สถาบันค้นคว้าและพัฒนาผลิตภัณฑ์อาหาร มหาวิทยาลัยเกษตรศาสตร์ จตุจักร กทม. 10900
โทร 0 2942 8629 ต่อ 626, 908 โทรสาร 0 2942 8629 ต่อ 309 E-Mail : ifrpmt@yahoo.com, bulinno@yahoo.com, www.toryod.com, www.innovationSME.com